



PIPE TOOLS & VISES
SINCE 1896

HERRAMIENTAS PARA
TUBOS Y PRENSAS DESDE 1896

OUTILLAGE POUR TUBES ET ÉTAUX
DEPUIS 1896



PE Squeeze-Off Tool Instructions PES4 Models

Instrucciones de uso de prensa de cierre a compresión para tubos de polietileno
Modelos PES4



Garantía de por vida de Reed
Garantie à vie Reed

Instructions de serrage PE
Modèles PES4

REED MANUFACTURING COMPANY

1425 WEST EIGHTH ST. ERIE, PA 16502 USA PHONE: 800-666-3691 OR 814-452-3691 FAX: 800-456-1697 OR 814-455-1697

www.reedmfgco.com

510-50492

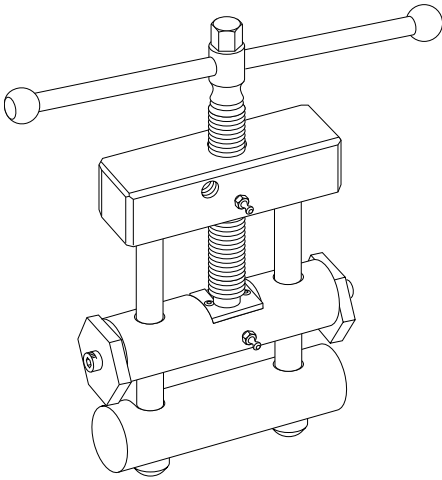

Safety Considerations — Pressure control situations requiring squeeze-off may involve working in the vicinity of escaping gas. Consider the possibility and potential hazard of static electricity and observe safety precautions. Safety precautions regarding static electricity generally include performing squeeze-off in a separate bellhole remote from the blowing gas; applying a wet rag/tape to the pipe surface; and spraying area with a fine water mist to provide for the dissipation of static charge to the ground — grounding the squeeze-off tool.* Check the squeeze-off tool prior to use to assure it is the correct size; is properly functioning; and is properly adjusted for the squeeze-off to be done.

*Consider using Reed's Grounding Accessory (#04619) and Static Discharge Alarm (#04620).

Additional information on static electricity is available in the A.G.A. Plastic Pipe Manual for Gas Service, Copyright 1989.

NOTE: Metric stops #98121 comply with ISO 4437.

CAPACITY: 2" - 4"

1. Follow all safety procedures.

2. Determine pipe/tube size and wall thickness to be squeezed. Set stops for over-squeeze protection.
3. Assemble tool handle where desired.
4. Insert ground probe into moist soil.
5. Unscrew the main pressure screw.
6. Lift and swing bottom bar.
7. Center the squeeze-off tool on and square to pipe. This will allow pipe to flatten without jamming pipe against tie rods.
8. Swing bar back over tie rods.

9. Turn the feed screw to compress the pipe at a slow rate with momentary pauses to allow stress relaxation in the pipe to occur. This is particularly important when pipe is stiff in cold weather.
10. Squeeze the pipe only until flow is controlled or bottom bar contacts over-squeeze protection stops. Operation beyond this point may cause damage to pipe or tool.

Tool Removal

1. A release rate of 1/2 inch per minute or less should be maintained to prevent damage to pipe as recommended by ASTM F1041.
2. Rerounding the pipe can be done by rotating tool 90° and applying enough force to round pipe.
3. Inspect squeezed section for damage before covering. Procedures should be followed that will prevent the same area to be squeezed-off more than once.



HERRAMIENTAS PARA
TUBOS Y PRENSAS DESDE 1896

Instrucciones de uso de prensa de cierre a compresión para tubos de polietileno

Modelos PES4

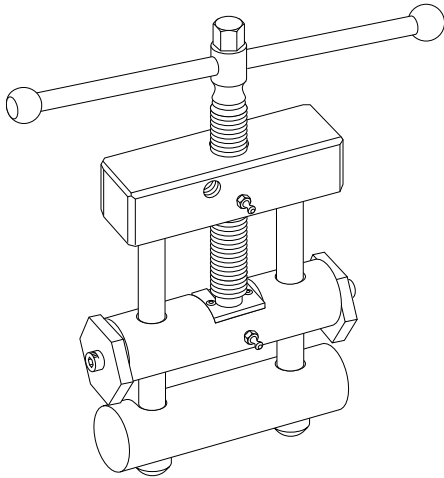

Consideraciones de seguridad — Las situaciones de control de presión que requieren compresión posiblemente requieran efectuar trabajos cerca del gas de escape. Considere la posibilidad y el peligro potencial de la existencia de electricidad estática y tome las debidas medidas de seguridad. Las medidas de seguridad relativas a la electricidad estática generalmente incluyen efectuar la compresión en una cavidad alejada del gas soplado; aplicar un trapo/cinta húmeda a la superficie del tubo y pulverizar el área con una fina niebla de agua para disipar la carga estática a tierra – polo a tierra de la prensa de cierre a compresión.* Verificar la prensa de cierre a compresión antes del uso para asegurarse de su tamaño correcto, funcionamiento y ajuste apropiados para efectuar el cierre a compresión.

*Considere la posibilidad de usar el accesorio de polo a tierra de Reed (#04619) y la alarma de descarga estática (#04620).

El Manual de Tubería Plástica de Servicio para Gas de A.G.A., Copyright 1989, contiene Información adicional sobre electricidad estática.

NOTA: Paradas metricas #98121 que cumplen con ISO 4437.

CAPACIDAD: 2" - 4"

1. Siga todos los procedimientos de seguridad:

2. Determine el tamaño y el espesor de pared a comprimir del tubo/tubería. Coloque los dispositivos de parada para protección en caso de sobrecompresión.
3. Ensamble la empuñadura de herramienta donde desee.
4. Inserte la sonda de tierra en la tierra húmeda.
5. Desatornille el tornillo de presión principal.
6. Levante y balancee la barra inferior.
7. Centre la prensa de compresión y escuádrele al tubo. Esto permitirá el aplanamiento del tubo sin que se trabe contra las varillas de unión.
8. Balancee la barra hacia atrás sobre las varillas de unión.

9. Gire el husillo de avance para comprimir el tubo lentamente con pausas momentáneas para permitir relajar la tensión del tubo. Esto es especialmente importante cuando el tubo está rígido por el frío del clima.
10. Comprima el tubo solamente hasta controlar el caudal o hasta el contacto de la barra inferior con los dispositivos de parada para protección ante una sobrecompresión. La operación más allá de este punto puede dañar el tubo o la herramienta.

Retirada de herramienta

1. Se debe mantener una tasa de liberación de ½ pulgada por minuto o menos para evitar el daño del tubo tal como lo recomienda la norma ASTM F1041.
2. El redondeo se puede efectuar girando la herramienta 90° y aplicando suficiente fuerza para redondear el tubo.
3. Inspeccione la sección comprimida para detectar cualquier daño antes de cubrir. Se deben realizar procedimientos para evitar la compresión de la misma área más de una vez.



OUTILLAGE POUR TUBES ET ÉTAUX
DEPUIS 1896

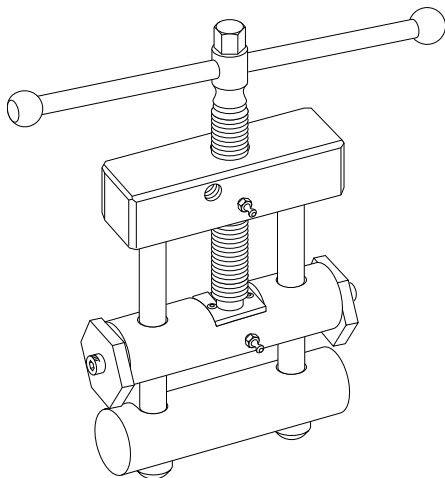

Sécurité — Dans le domaine du contrôle de la pression, tout serrage nécessaire peut impliquer de travailler à proximité d'un échappement de gaz. Évaluez les risques et les dangers relatifs à l'électricité statique et respectez les précautions de sécurité. Les précautions de sécurité en matière d'électricité statique regroupent en général un serrage dans une cloche, loin du gaz soufflé, l'application d'un chiffon/ruban humide sur la surface du tuyau, et la vaporisation d'un brouillard d'eau dans la zone afin de dissiper la charge statique vers le sol - la mise à la terre de l'outil de serrage.*

Vérifiez l'outil de serrage avant l'utilisation pour vous assurer qu'il est de taille correcte, qu'il fonctionne parfaitement et qu'il est correctement réglé pour le serrage à réaliser.

*Pensez à utiliser l'accessoire de mise à la terre (#04619) et l'alarme de décharge statique (#04620) de Reed.

Des informations complémentaires sont disponibles sur l'électricité statique dans le Manuel des tuyaux en plastique pour les installations au gaz A.G.A., Copyright 1989.

Note: Arrêt métrique # 98121 conforme aux normes ISO 4437.

CAPACITÉ : 2" - 4" (50,80 à 101,60 mm)

1. Respectez toutes les procédures de sécurité.
2. Déterminez la taille du tuyau/tube et l'épaisseur de la paroi à serrer. Réglez les butées pour éviter un serrage excessif.
3. Montez la poignée de l'outil comme souhaité.
4. Insérez une sonde de mise à la terre dans un sol humide.
5. Dévissez la vis de pression principale.
6. Levez et basculez la barre inférieure.
7. Centrez l'outil de serrage sur le tuyau en le plaçant d'équerre avec celui-ci. Ainsi, le tuyau pourra s'aplatir sans être bloqué contre les tirants.
8. Redescendez la barre sur les tirants.

9. Tournez lentement la vis d'introduction pour comprimer le tuyau en faisant des pauses afin que les contraintes imprimées au tuyau soient relâchées. Ce point est particulièrement important par temps froid quand le tuyau est rigide.
10. Serrez le tuyau uniquement jusqu'à ce que le fluage soit contrôlé ou que la barre inférieure soit en contact avec les butées de protection. Tout mouvement au-delà de ce point peut endommager le tuyau ou l'outil.

Desserrage de l'outil

1. Un taux de relâchement d'un demi pouce (12,7 mm) par minute ou moins doit être maintenu pour éviter d'endommager le tuyau comme recommandé par la norme ASTM F1041.
2. L'arrondi peut être réalisé en tournant l'outil à 90° et en appliquant une force suffisante pour arrondir le tuyau.
3. Inspectez la section du tuyau qui a été serrée pour vérifier les dommages avant l'application du revêtement. Des procédures permettant d'éviter de serrer plus d'une fois la même zone doivent être respectées.